

Vertera[®]

Reciclador de efectivo de alta seguridad

Sistema líder en autenticación y reciclaje de billetes

La optimización del tratamiento del efectivo requiere la experiencia de los mejores especialistas, así como de avanzados recursos y de una innovadora tecnología. Miles de compañías y entidades confían en las soluciones de Talaris para el tratamiento del efectivo, para lograr los más altos estándares en cuanto a seguridad y eficiencia, maximizando, a la vez, su productividad.

Talaris es experto mundial en soluciones para el tratamiento del efectivo y ha obtenido más de 250 patentes en 26 países distintos. Sus 2.100 profesionales y más de 130 socios comerciales ubicados en más de 100 países, facilitan estas soluciones a nivel global, dondequiera que se mueva el dinero.

Equipado con una cabina CEN IV, el Vertera aporta una mayor seguridad a las sucursales, permitiéndoles cumplir con el nuevo Reglamento de Seguridad Privada beneficiándose, a la vez, de toda la potencia de la tecnología líder en automatización del puesto de caja.

Basado en la larga experiencia de Talaris en fabricación de recicladores de efectivo, el Vertera ofrece un sistema líder en autenticación y reciclado de billetes. Gracias a un rendimiento y precisión mejorados permite una gestión del efectivo más eficaz y segura, reduciendo los costes operativos y permitiendo a las entidades enfocarse en la excelencia del servicio al cliente.



El Vertera aporta un beneficio comercial real a diferentes niveles, constituyendo una solución completa e integrada para responder tanto a las exigencias del cliente y del operador de caja, como a las necesidades de mejora de eficiencia de la sucursal.

- Los clientes reciben un servicio rápido, eficaz y seguro con menos filas de espera y un trato más personalizado, que sólo un operador de caja totalmente equipado y atento puede facilitar
- Reduce las tareas repetitivas y de menor valor añadido, ya que facilita una solución altamente efectiva y segura para la dispensa, depósito, conteo, autenticación, almacenamiento y control de los movimientos de efectivo
- Su gama completa de avanzados sensores de detección y autenticación, garantizan una robusta primera línea de defensa en la sucursal
- El Vertera ofrece la más alta precisión para cumplir con los requerimientos del Marco de Reciclaje del BCE
- Los sensores de autenticación han sido configurados por Talaris para los distintos tipos de divisas existentes. Estos sensores también pueden ser configurados para satisfacer las necesidades de los clientes

- Optimiza los procesos de la sucursal aportando soluciones flexibles, eliminando, prácticamente, las tareas de inicio y fin de día, proporcionando, así, una visión consolidada y actualizada del efectivo disponible en la sucursal
- Diseño compacto que ofrece una máxima flexibilidad para encajar a la perfección en cualquier entorno de trabajo
- Equipado con una caja fuerte de grado de seguridad 4, el Vertera cumple con el Reglamento de Seguridad Privada y la Norma UNE-EN 1143-1
- Reciclador con tecnología de quinta generación que proporciona una magnífica fiabilidad y un alto rendimiento
- Eficiencia del sistema optimizada gracias a CashInsight™ Assure, software de integración para la automatización del puesto de caja, que responde a los requerimientos de la industria
- Disponibilidad y monitorización del sistema mejoradas gracias a CashInsight Bridge

Tecnología Talaris

La tecnología exclusiva de Talaris establece unos nuevos estándares de fabricación.

SDA™
secure document analysis

Tecnología de alto rendimiento para la autenticación y clasificación según estado de uso.



CashInsight™ Assure

Proporciona una productividad inmediata a las operaciones de efectivo de las sucursales.



CashInsight™ Bridge

Aporta un servicio remoto a las soluciones de automatización del puesto de caja.

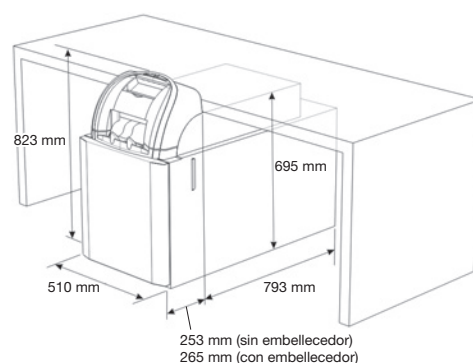

Peso : 580 kg

Especificaciones del producto

Sistema de almacenamiento	8 módulos de almacenamiento en rodillo	Detectores	Visible Infrarrojo Ultravioleta Tinta magnética Billetes reparados con cinta adhesiva
Capacidad	Hasta 400 billetes por módulo	Opciones	Embellecedor Dos buzones de depósitos Sistema de alimentación ininterrumpida PC adicional Safemaster para cheques y moneda extranjera Conectividad para alarma/sísmico Conexiones de interface adicionales en RS232 C Unidad de interface LAN/Ethernet, puertos USB Software de conectividad Conectividad para entornos de trabajo abiertos CashInsight Assure CashInsight Bridge
Caja fuerte	CEN IV		
Conectividad	2 puertos serie RS232 C		
Suministro de energía	Voltaje: 100-240V AC, Frecuencia: 47-63 Hz		
Consumo de energía	Consumo medio diario de energía 1,25 kWh (tomando como referencia unos movimientos de 3.000 billetes por día)		
Usuarios	Uno o dos usuarios		

Talaris (Spain), S.A.
C/ Puerto de Pajares, 17
Pol. Ind. Prado Overa
28919 – LEGANÉS (Madrid)

T +34 913 297 100
F +34 913 291 802
info@es.talaris.com
www.talaris.com

talaris™

DS-VERTERACENIV-0112/ES

Este folleto es solo para orientación general. Talaris Limited gustosamente ampliará la información contenida en el presente documento. Dado que los productos y servicios de la Compañía siguen desarrollándose continuamente, es importante que los clientes verifiquen que la información aquí contenida incluye los detalles más recientes. A pesar de que se han tomado todas las precauciones durante la elaboración de este documento, el redactor no asume ninguna responsabilidad por errores u omisiones. Declinando cualquier responsabilidad por daños y perjuicios derivados de la utilización de la información contenida en este documento. El presente documento no forma parte de ningún contrato ni licencia hasta donde pueda convenirse explícitamente. Todas las cifras de capacidades y rendimiento están sujetas al tamaño y a la calidad de los billetes, así como al proceso utilizado. Talaris y CashInsight son marcas comerciales de Talaris Holdings Limited, Vertera es una marca registrada de Talaris Cash Systems (Germany) GmbH, SDA es una marca comercial de Talaris Limited. © Talaris Limited 2012.