

# Vertera<sup>®</sup>

## Reciclador de efectivo

Sistema líder en autenticación y clasificación de billetes

La optimización del tratamiento del efectivo requiere la experiencia de los mejores especialistas, así como de avanzados recursos y de una innovadora tecnología. Miles de compañías y entidades confían en las soluciones de Talaris para el tratamiento del efectivo, para lograr los más altos estándares en cuanto a seguridad y eficiencia, maximizando, a la vez, su productividad.

El reciclador de efectivo Vertera de Talaris supone un avance significativo en la automatización del puesto de caja, lo que permite a las entidades financieras enfocarse en la excelencia del servicio al cliente para, a su vez, incrementar el nivel de satisfacción.

La fabricación del Vertera se basa directamente en la del reciclador líder de Talaris, el excelente TCR Twin Safe<sup>®</sup>. El Vertera, además, ofrece sistemas de detección mejorados junto con un incremento del rendimiento y la precisión, reduciendo, a su vez, los costes operativos – todo en un equipo extremadamente compacto que se incorpora y adapta fácilmente a la sucursal.

Talaris es experto mundial en soluciones para el tratamiento del efectivo y ha obtenido más de 250 patentes en 26 países distintos. Sus 2.100 profesionales y más de 130 socios comerciales ubicados en más de 100 países, facilitan estas soluciones a nivel global, dondequiera que se mueva el dinero.



El Vertera aporta un beneficio comercial real a diferentes niveles, constituyendo una solución completa e integrada para responder tanto a las exigencias del cliente y del operador de caja, como a las necesidades de mejora de eficiencia de la sucursal.

- Los clientes reciben un servicio rápido, eficaz y seguro con menos filas de espera y un trato más personalizado, que sólo un operador de caja totalmente equipado y atento puede facilitar
- Reduce las tareas monótonas, repetitivas y de nulo valor añadido, ya que el Vertera facilita una solución altamente efectiva y segura en el reciclado de los billetes
- Su gama completa de avanzados sensores de detección y autenticación, garantizan una robusta primera línea de defensa en la sucursal
- Vertera ofrece la más alta precisión para cumplir con los requerimientos del Marco de Reciclaje del BCE
- Los sensores de autenticación han sido configurados por Talaris para los distintos tipos de divisas existentes. Estos sensores también pueden ser configurados para satisfacer las necesidades de los clientes

- Optimiza los procesos de la sucursal aportando soluciones flexibles, eliminando, prácticamente, las tareas de inicio y fin de día, proporcionando, así, una visión consolidada y actualizada del efectivo disponible en la sucursal
- Diseño compacto que ofrece una máxima flexibilidad para encajar a la perfección en cualquier entorno de trabajo, tanto si el operador de caja se encuentra de pie como sentado
- Reciclador con tecnología de quinta generación que proporciona una magnífica fiabilidad y un alto rendimiento
- Comunicación codificada entre la estación de trabajo de automatización del puesto de caja y el Vertera
- Eficiencia del sistema optimizada gracias a CashInsight™ Assure, software de integración de automatización del puesto de caja que responde a los requerimientos de la industria
- Disponibilidad y monitorización del sistema mejoradas gracias a CashInsight Bridge

Peso : 385 kg (UL 291 con 8 RSM de 400 billetes)

Las dimensiones mostradas son las de los modelos UL 291 y CEN IV con 8 RSM (400 billetes por módulo). Los datos para otras configuraciones pueden variar. Por favor, para más información, contactar con la oficina de Talaris más cercana.

## Tecnología Talaris

La tecnología exclusiva de Talaris establece unos nuevos estándares de fabricación.

**SDA™**  
secure document analysis

Tecnología de alto rendimiento para la autenticación y clasificación según estado de uso.



**CashInsight™ Assure**

Proporciona una productividad inmediata a las operaciones de efectivo de las sucursales.



**CashInsight™ Bridge**

Aporta un servicio remoto a las soluciones de automatización del puesto de caja.

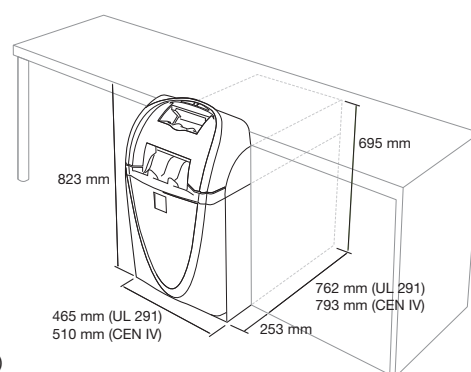

## Especificaciones del producto

|                                  |   |                           |   |
|----------------------------------|---|---------------------------|---|
| <b>Sistema de almacenamiento</b> | 6 u 8 módulos de almacenamiento en rodillo  | <b>Consumo de energía</b> | Consumo medio diario de energía 1,25 kWh (tomando como referencia unos movimientos de 3.000 billetes por día)   |
| <b>Capacidad</b>                 | Hasta 400 ó 660 billetes por módulo   | <b>Usuarios</b>           | Uno o dos usuarios  |
| <b>Caja fuerte</b>               | Disponible en cabina SSF SS-EN14450:2005 de 3mm de acero<br>UL 291 12mm 24 horas nivel 1<br>CEN III<br>CEN IV<br>CEN L  | <b>Detectores</b>         | Visible<br>Infrarrojo<br>Ultravioleta<br>Tinta magnética<br>Billetes reparados con cinta adhesiva   |
| <b>Conectividad</b>              | 2 puertos serie RS232 C (2 estándar/2 opcionales)<br>Puerto para impresora<br>Opcional: PC adicional<br>Opcional: interface Safemaster<br>Opcional: conectividad para alarma<br>Opcional: unidad de interface LAN/Ethernet, puertos USB | <b>Opciones</b>           | Safemaster para cheques y moneda extranjera<br>Impresora de diario<br>Sistema de alimentación ininterrumpida<br>Conexiones de interface adicionales en RS232 C<br>Conectividad para entornos de trabajo abiertos<br>Dos buzones de depósitos<br>Unidad de interface LAN<br>Software de conectividad<br>CashInsight Assure<br>CashInsight Bridge |
| <b>Suministro de energía</b>     | Voltaje: 100-240V AC,<br>Frecuencia: 47-63 Hz   |                           |   |

Talaris (Spain), S.A.  
C/ Puerto de Pajares, 17  
Pol. Ind. Prado Overa  
28919 – LEGANÉS (Madrid)

T +34 913 297 100  
F +34 913 291 802  
info@es.talaris.com  
www.talaris.com

**talaris™**

DS-VERTERA-0911/ES

Este folleto es solo para orientación general. Talaris Limited gustosamente ampliará la información contenida en el presente documento. Dado que los productos y servicios de la Compañía siguen desarrollándose continuamente, es importante que los clientes verifiquen que la información aquí contenida incluye los detalles más recientes. A pesar de que se han tomado todas las precauciones durante la elaboración de este documento, el redactor no asume ninguna responsabilidad por errores u omisiones. Declinando cualquier responsabilidad por daños y perjuicios derivados de la utilización de la información contenida en este documento. El presente documento no forma parte de ningún contrato ni licencia hasta donde pueda convenirse explícitamente. Todas las cifras de capacidades y rendimiento están sujetas al tamaño y a la calidad de los billetes, así como al proceso utilizado. Talaris y CashInsight son marcas comerciales de Talaris Holdings Limited, Vertera es una marca registrada de Talaris Cash Systems (Germany) GmbH, SDA es una marca comercial de Talaris Limited. © Talaris Limited 2011.